

De veiligheidspal ontgrendelt niet.

Item no.: LK20
Fabrikant: Krömer
EAN-Code: 0721762577899



Probleem:

De veiligheidspal werkt niet, d.w.z. het hefbrug gaat niet naar beneden.



Oorzaak:

De trekveer is gebroken.



Oplossing:

De trekveer is gebroken bij de levering van het hefbrug.

Pagina 2



QR-code/Link naar de trekveer in de winkel

1 Verwijder de borgring

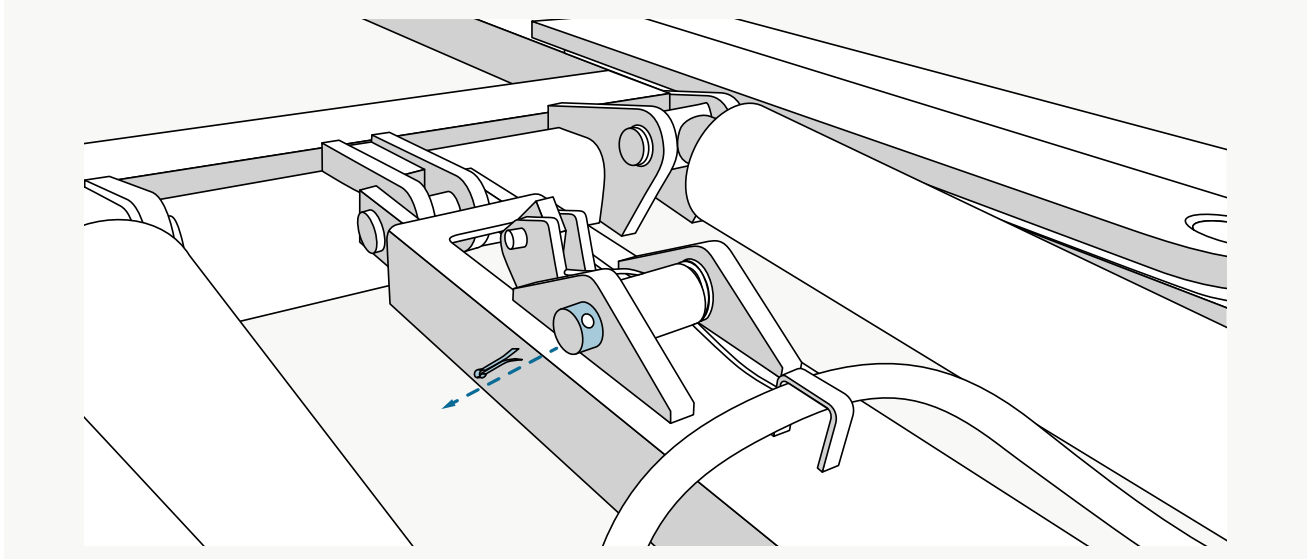

Gebruik een tang om de uiteinden van de borgring om te vouwen en uit de sluiting te trekken.

2 Bout eruit trekken

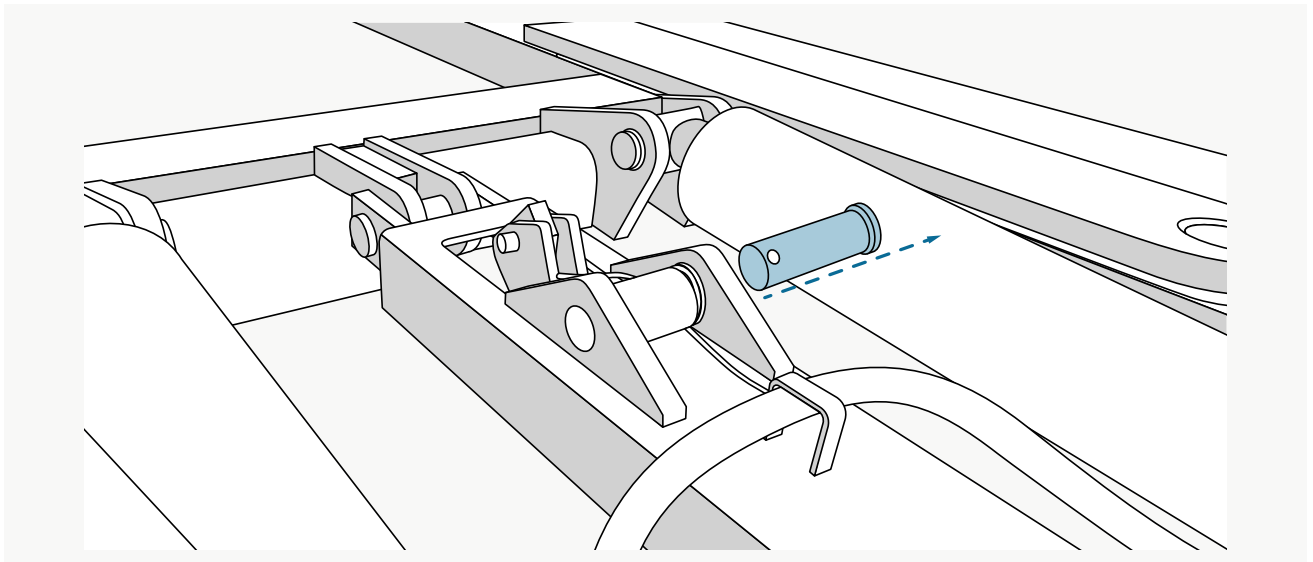

Verwijder de bout om de trekveer en de veiligheidspal bloot te leggen.

3 Defecte trekveer verwijderen

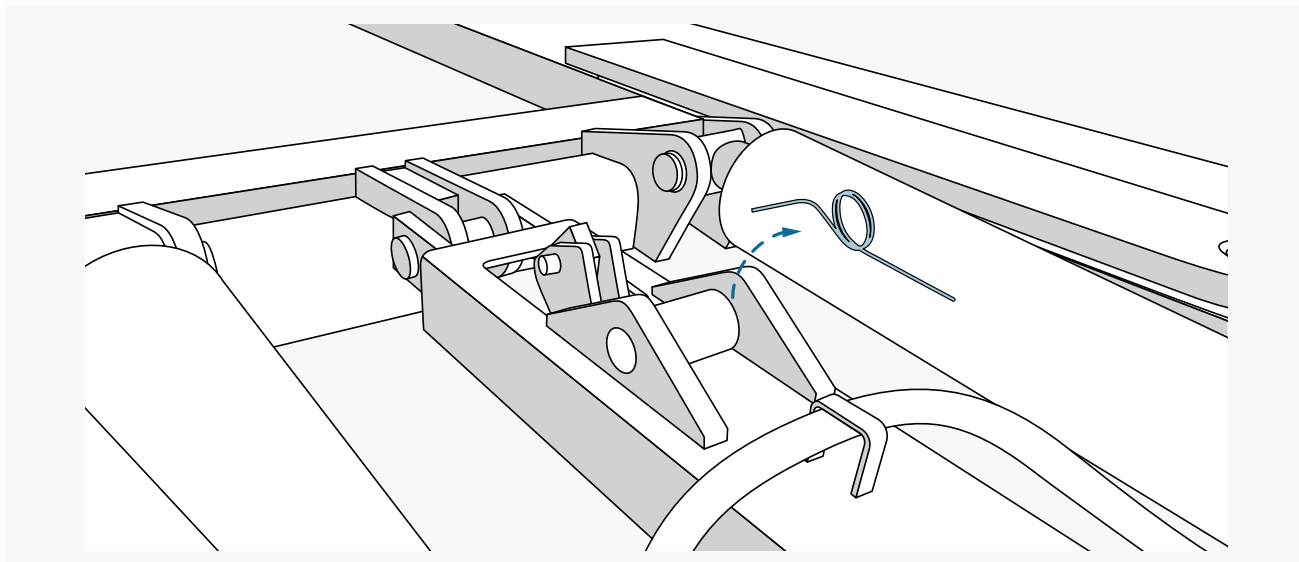

Verwijder nu de defecte trekveer.

4 Plaats nieuwe veer

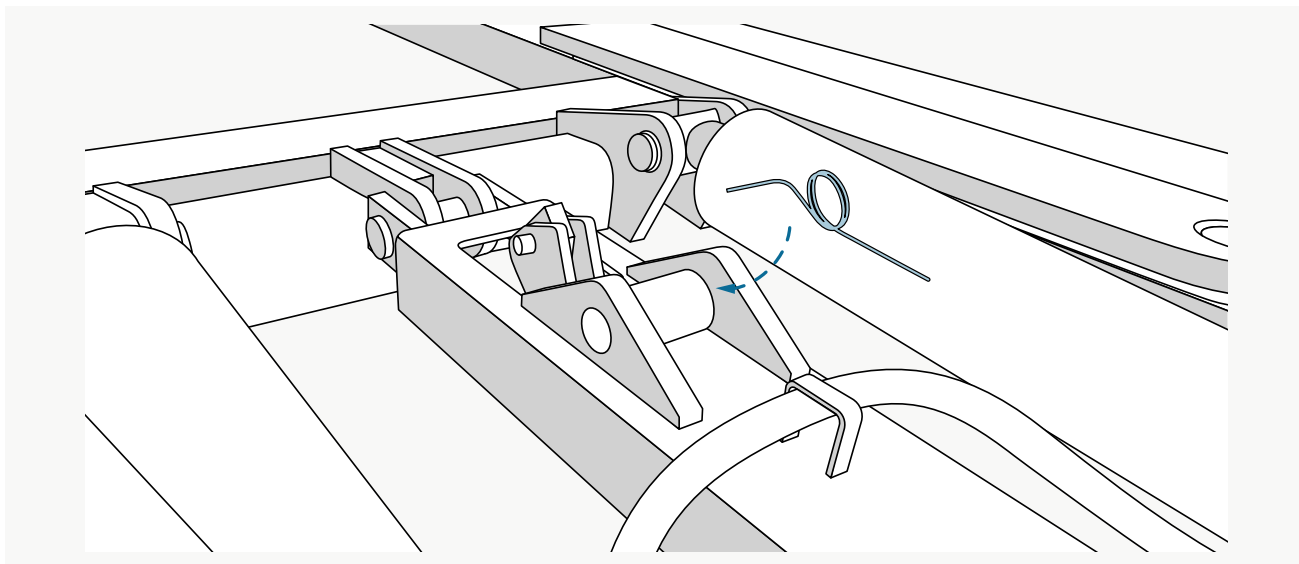

Plaats de nieuwe trekveer in dezelfde positie.

5 Bout terugplaatsen

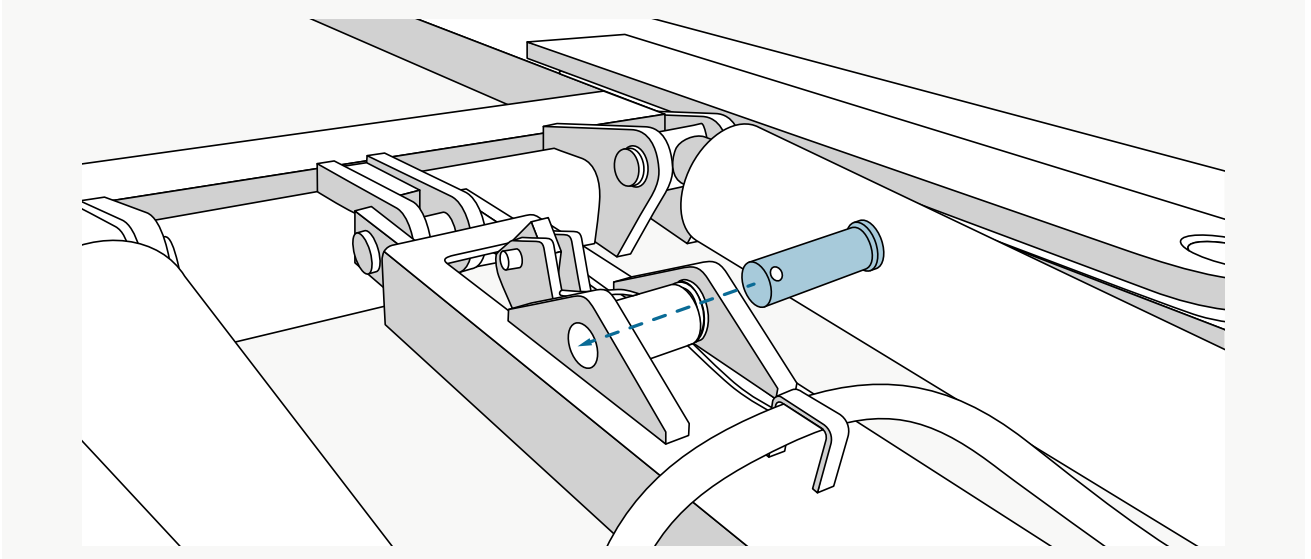

Plaats nu de eerder verwijderde bout terug.

6 Bevestigingsbout met borgring

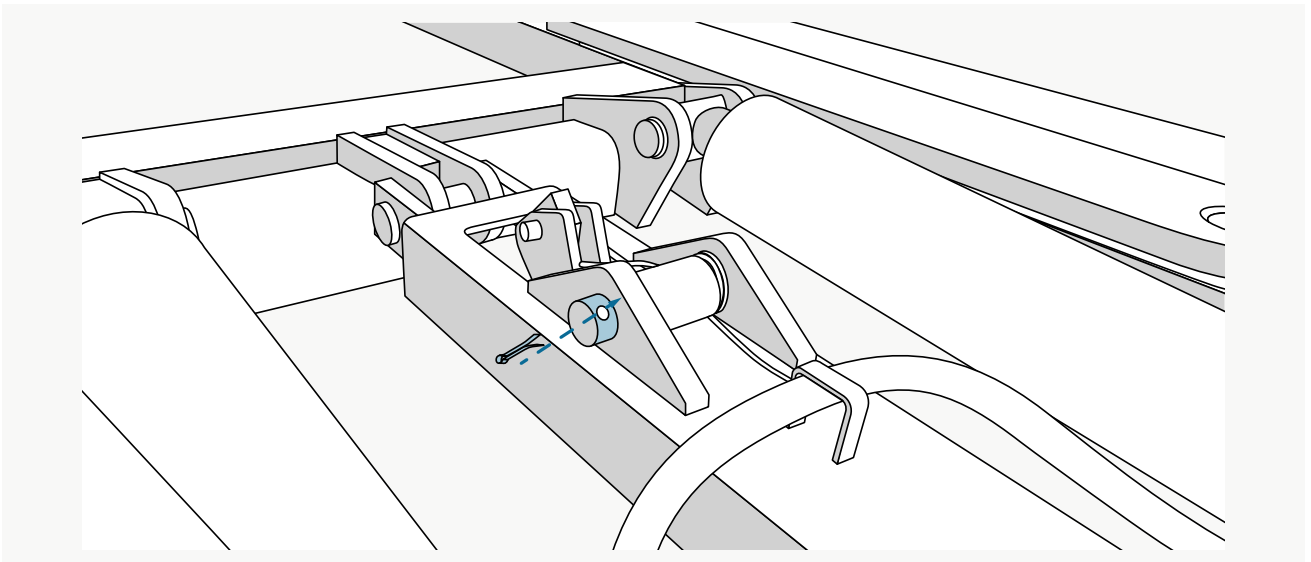

Plaats de borgring terug en vouw de uiteinden uit elkaar met een tang om de bout weer vast te zetten.



Na het plaatsen van de nieuwe trekveer werkt het hefbrug weer zoals bedoeld.