

## De platforms van het hefbrug zijn van verschillende hoogte.

Item no.: X10, X30, X26, X21  
Fabrikant: Krömer  
EAN-Code: 0738964858374  
0721762577899  
0757284118838  
0738964856981

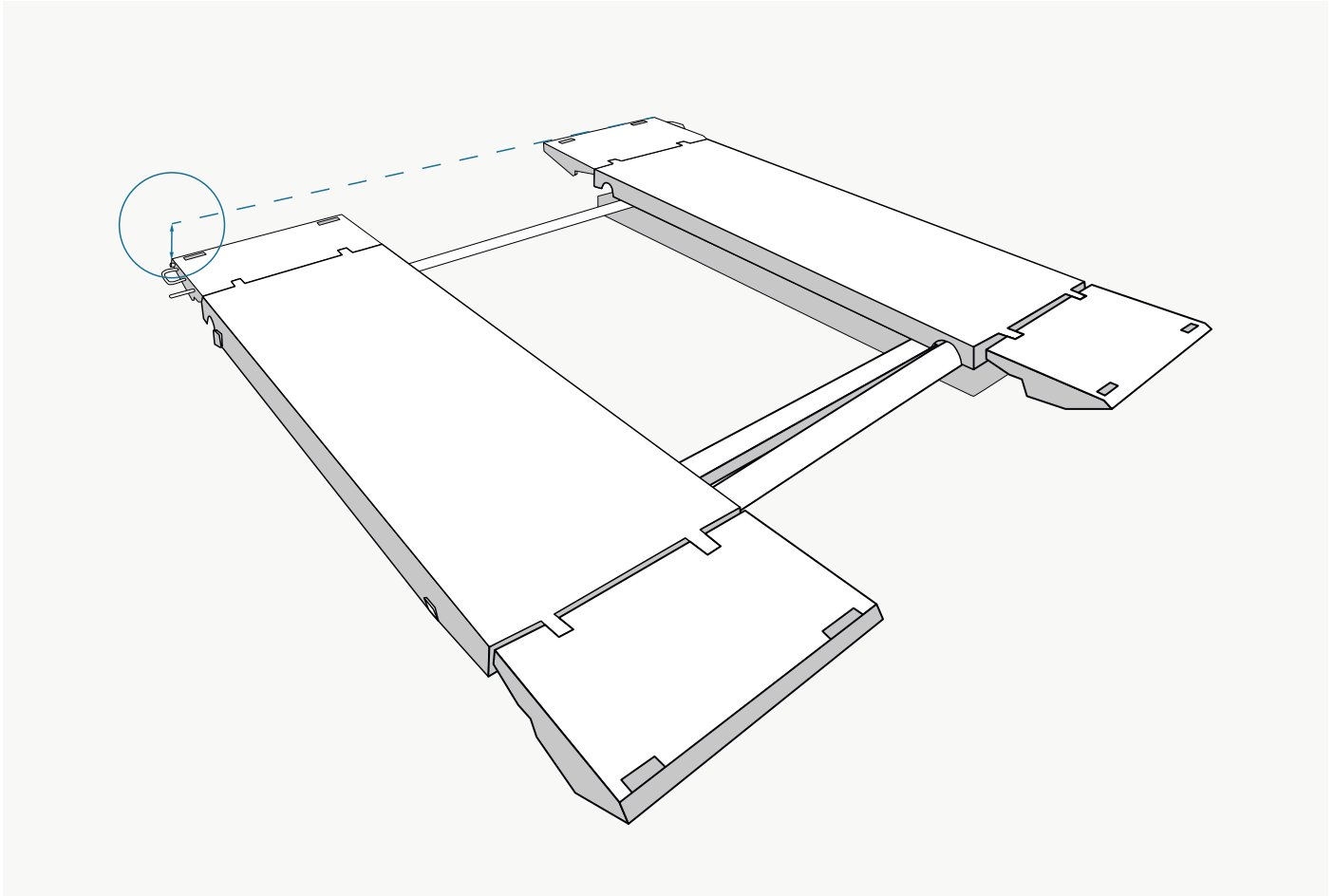

**Probleem:** De hoogte van de platforms verschilt enigszins. In dit voorbeeld is het secundaire platform hoger dan het hoofdplatform.



**Oorzaak:** Het platform werd ongelijkmatig belast of de werking van de veiligheidssluitingen was niet gewaarborgd.



**Oplossing:** Variant A  
Variant B

[Pagina 2](#)

[Pagina 3](#)



Neem de gegeven veiligheidsinstructies in acht!

**Zet eerst beide platforms in de nulpositie.**

Artikel-Nr.: X26, X21  
Hersteller: Krömer  
EAN-Code: 0757284118838  
0738964856981

Variant A - Als de drijfstangen beweegbaar en massief zijn (ex: bij model X26, X21)

### 1 Bevestig zijplatform

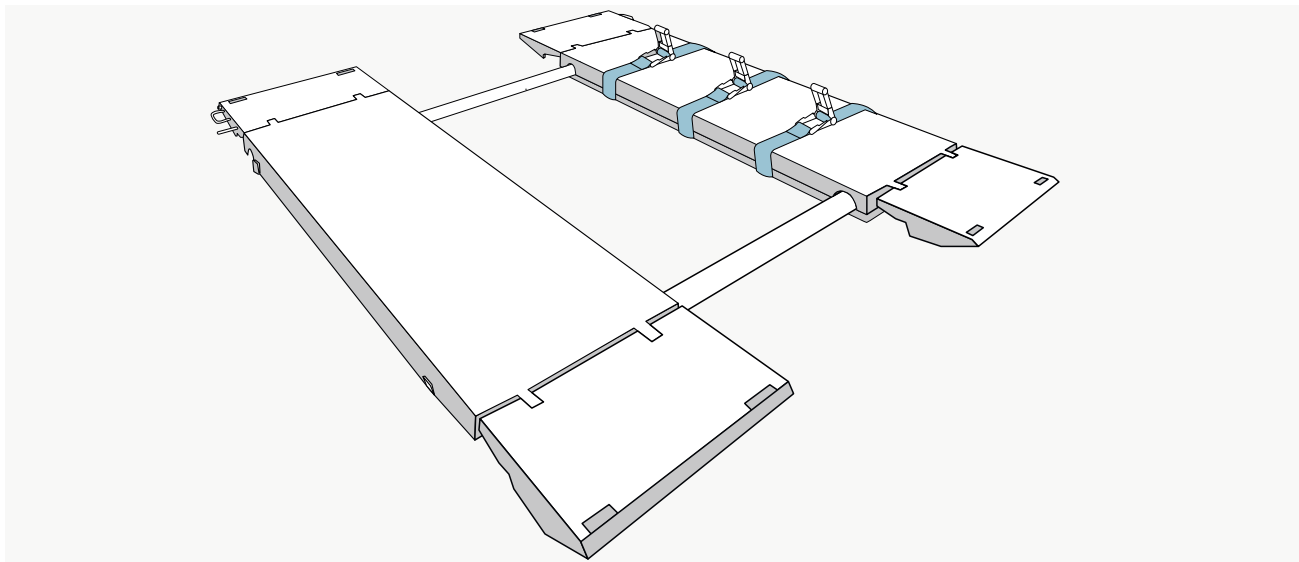

Zet het afwijkende verhoogde platform vast met drie geschikte spanbanden.



**Zorg voor de stabiliteit van de harnessen, er is levensgevaar!**

### 2 Oneffenheden wegwerken

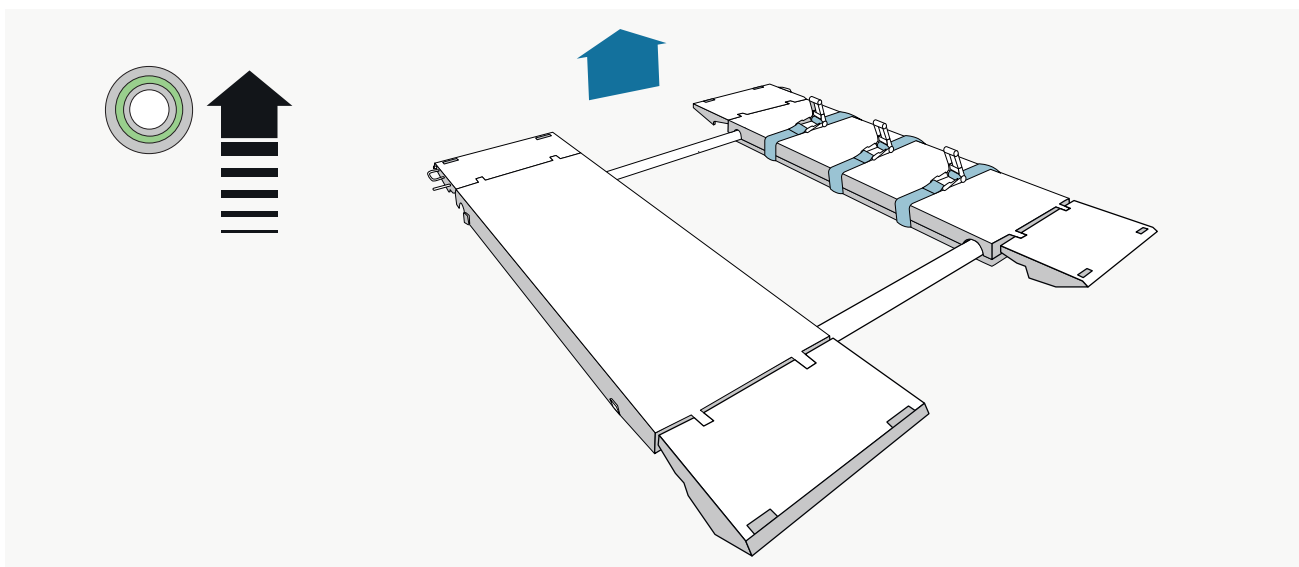

Verhoog de trap 15 mm om de onbalans weg te werken. Herhaal de procedure indien nodig. Bij de tweede passage moet het rechte platform 20 mm worden verhoogd. Als de platforms na de tweede passage nog steeds niet recht zijn, moet het platform bij de derde passage 25 mm worden verhoogd.

### 3 Nooddaling uitvoeren

Verwijder de riemen pas als de platforms in de nulstand staan!  
Instructies hiervoor in het downloadgebied op de modelpagina X26



Item no.: X10, X30  
Fabrikant: Krömer  
EAN-Code: 0738964858374  
0721762577899

Variant B - als de drijfstang stijf is (bv. bij model X10, X30)

## 1 Bevestig het chassis aan de vloer

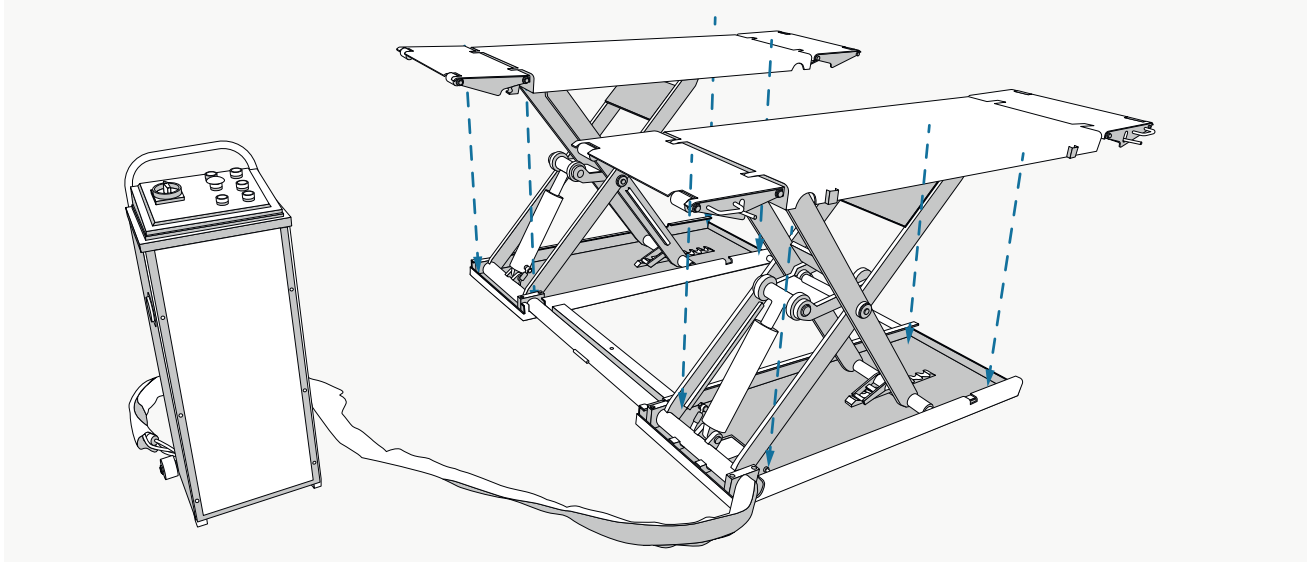

Bevestig het chassis van beide platforms met elk 4 ankers in de grond. Zet het hefbrug dan in de nulpositie.

## 2 Platform vastzetten

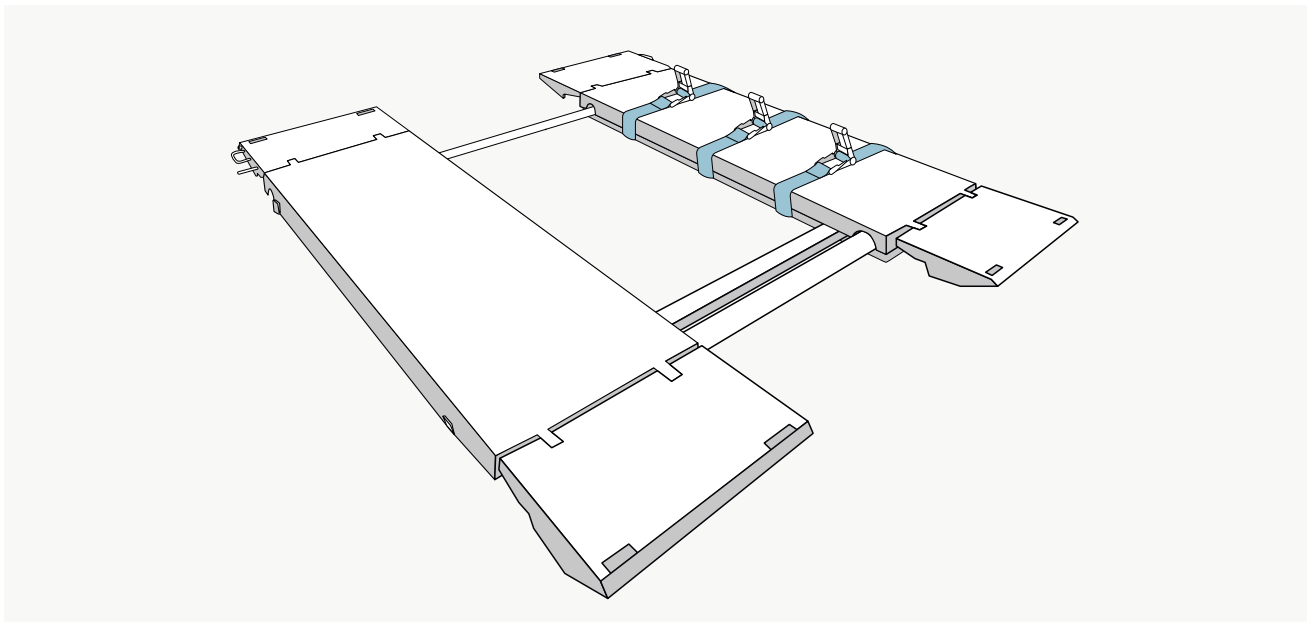

Zet het afwijkende verhoogde platform vast met drie geschikte spanbanden.



Zorg voor stabiliteit van de banden, er is levensgevaar!

3

Compenseer oneffenheden.

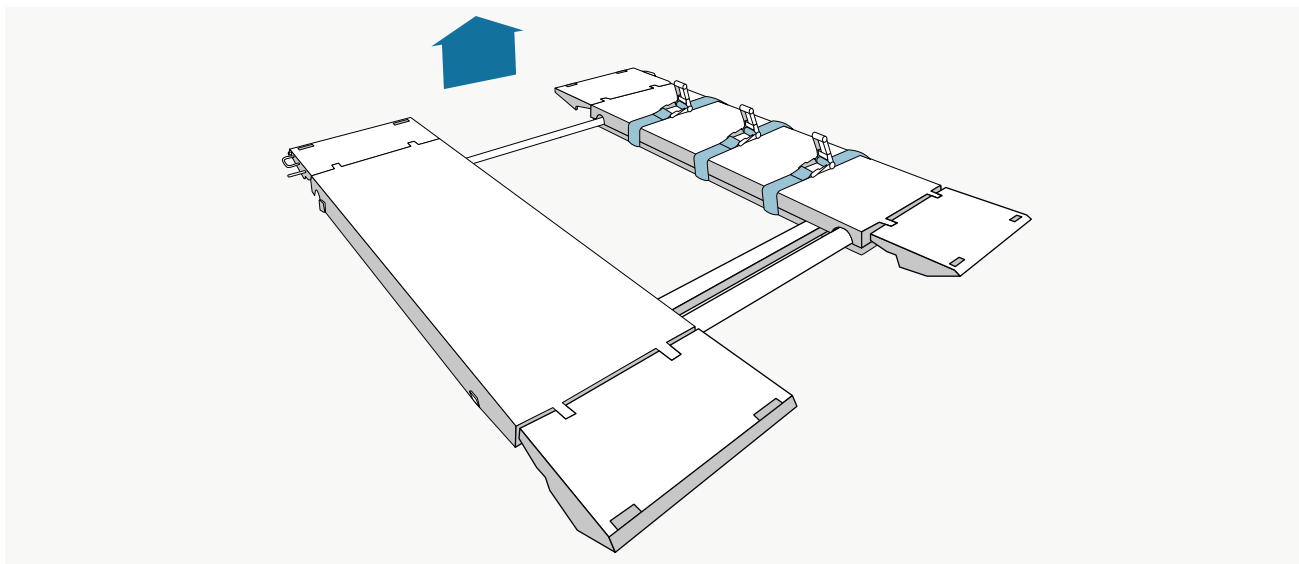

Verhoog de platforms met 15 mm, als de platforms nog steeds oneven zijn, verhoog het platform dan met 20 mm in de tweede gang. Indien nodig in de derde gang 25 mm verhogen.

4

Druk op de vergrendelingsknop

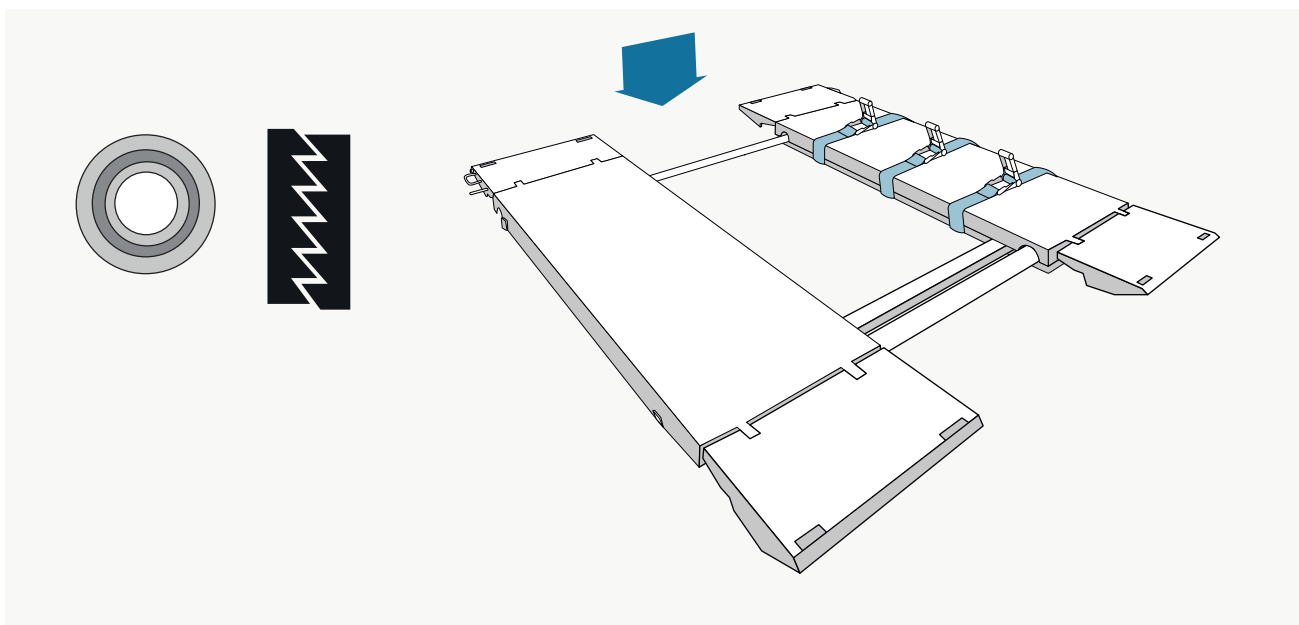

Wanneer beide platforms in de nulstand staan, drukt u voor de zekerheid op de vergrendelingsknop. U kunt dan de riemen verwijderen.



Nach abgeschlossenem Vorgang sind die Plattformen wieder auf gleicher Höhe.