

De veiligheidspallen worden asynchroon ingeschakeld.

Item no.: X10
Fabrikant: Krömer
EAN-Code: 0738964858374

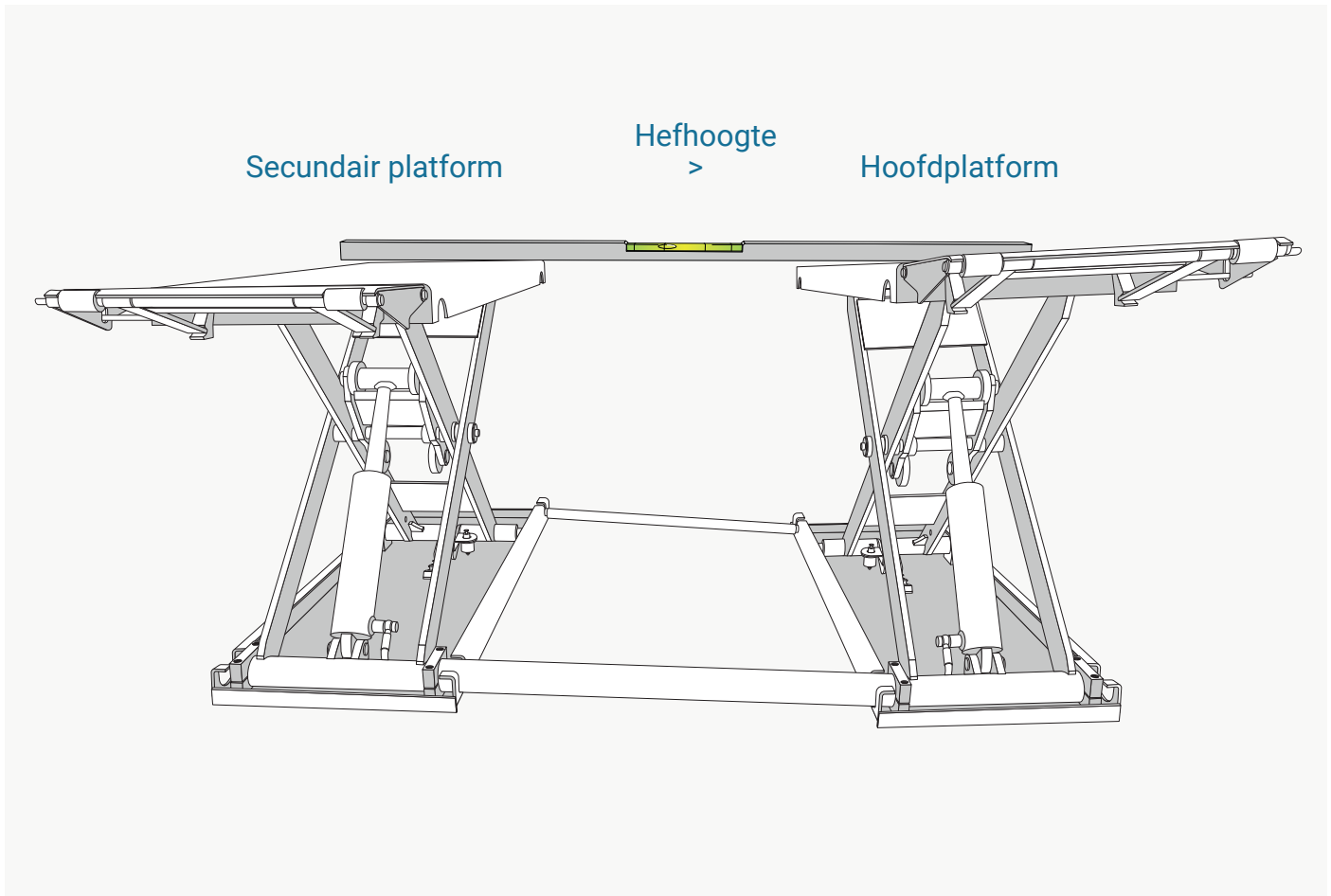

Probleem:

Hoofd- en zijperrons verschillen ongeveer 2-3 cm in hoogte, het platform is niet waterpas. Zo grijpt de veiligheidspal onregelmatig in. Dit betekent dat het klepperende geluid van de veiligheidspallen niet synchroon loopt.



Oorzaak:

Gebrek aan kalibratie tijdens de installatie of montage van het platform of het niet in acht nemen van het zwaartepunt tijdens het heffen.



Oplossing:

Herschikking van de platforms die moeten worden aangepast.

Pagina 2



Während des Vorgangs sollte sich kein Fahrzeug auf der Plattform befinden.

Item no.: X10
Fabrikant: Krömer
EAN-Code: 0738964858374

1 Oorspronkelijke situatie

Secundaire vergrendeling niet ingeschakeld

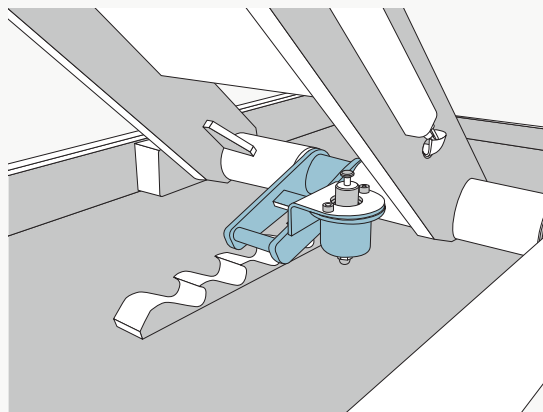

Hoofdvergrendeling ingeschakeld

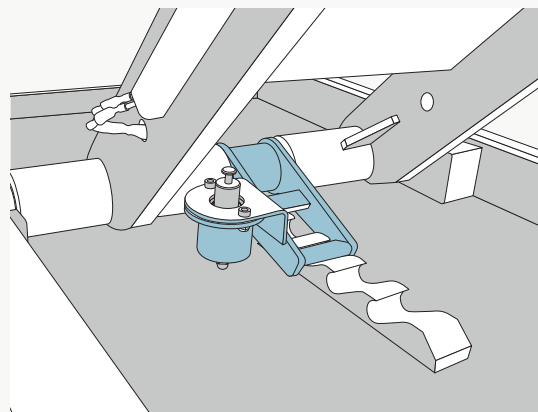

Het probleem is het gevolg van het feit dat slechts één van de veiligheidssluitingen tijdens het heffen correct is ingeschakeld. Dit moet nu worden gecompenseerd.

2 Herplaatsing van de verkeerde veiligheidspal (in het voorbeeld de secundaire val)

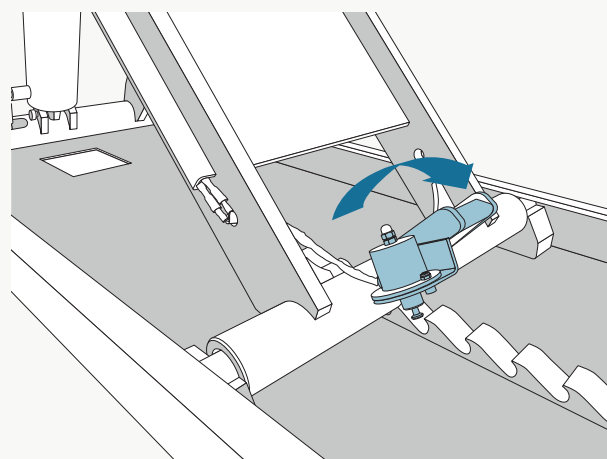
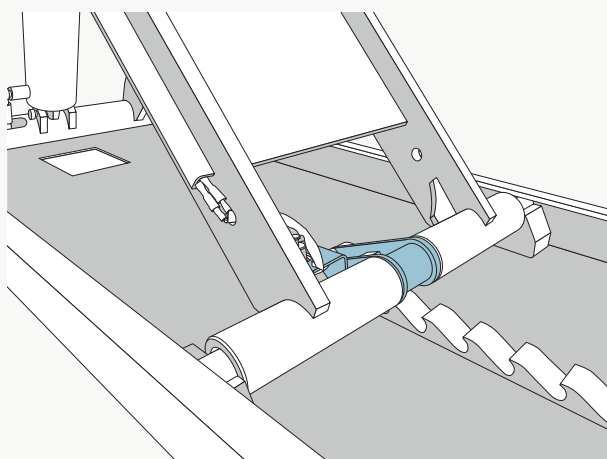

Voor het nivelleren moet de niet correct ingeschakelde vergrendeling (hier secundaire vergrendeling) worden opgeklapt, zodat de veiligheidsvergrendeling in de juiste positie kan worden gebracht. De onjuiste positie van de veiligheidspal is te wijten aan het feit dat het tweede platform 2-3 cm hoger ligt dan het hoofdplatform.



Geen enkel voertuig mag zich tijdens het proces op het platform bevinden.

Item no.: X10
Fabrikant: Krömer
EAN-Code: 0738964858374

3 De veiligheidspal in evenwicht brengen

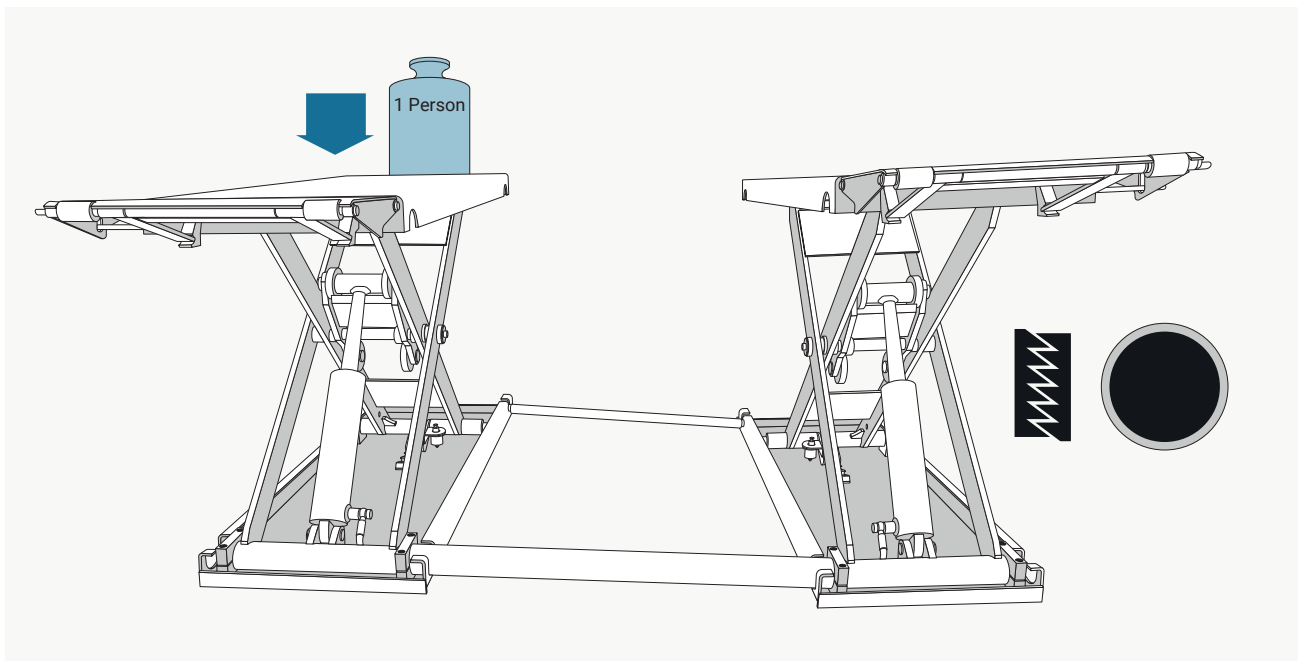

Voor deze operatie zijn 2 personen nodig. Op het platform waar de vergrendeling is neergeklapt (hier secundair platform), moet één persoon neerwaartse druk uitoefenen op het secundair platform op de hoogte van de vergrendeling, terwijl de tweede persoon de vergrendelingsknop van het bedieningspaneel indrukt. Het platform moet licht worden ingedrukt om de vergrendelingen weer synchroon te laten lopen.

4 Het neerklappen van de veiligheidspal

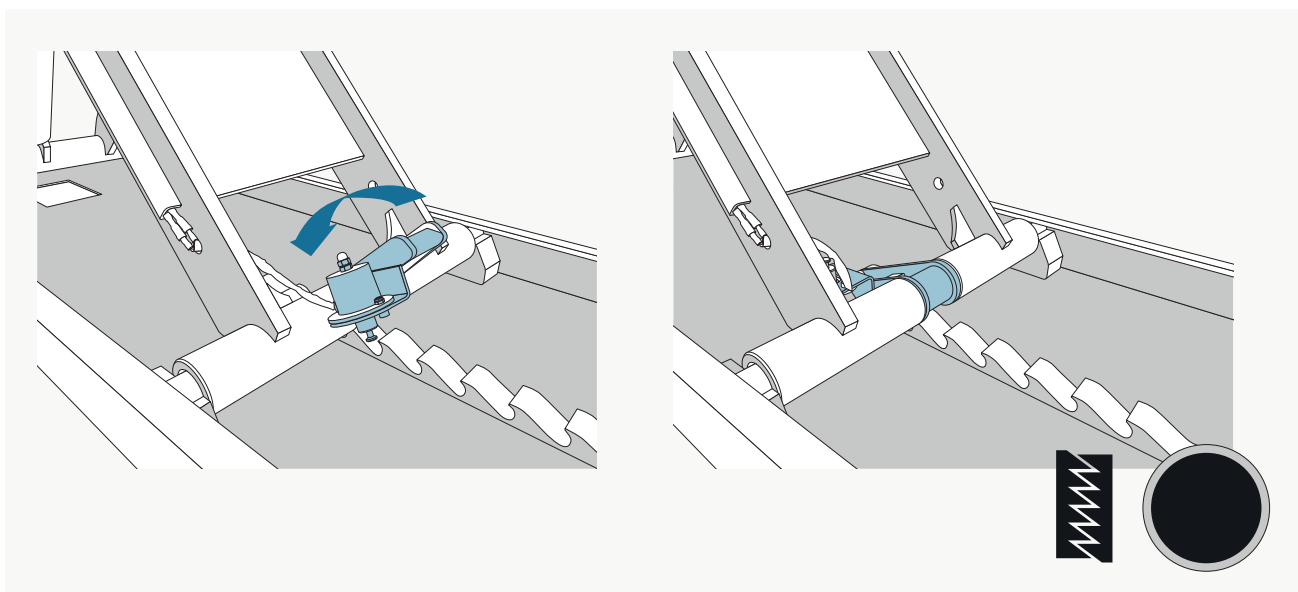

Als de grendels zich op dezelfde hoogte bevinden, kan de uitgeschakelde grendel (hier de secundaire grendel) weer naar beneden worden geklapt. Druk op de vergrendelingsknop om beide vergrendelingen weer stevig vast te zetten.

5 Proces voltooid

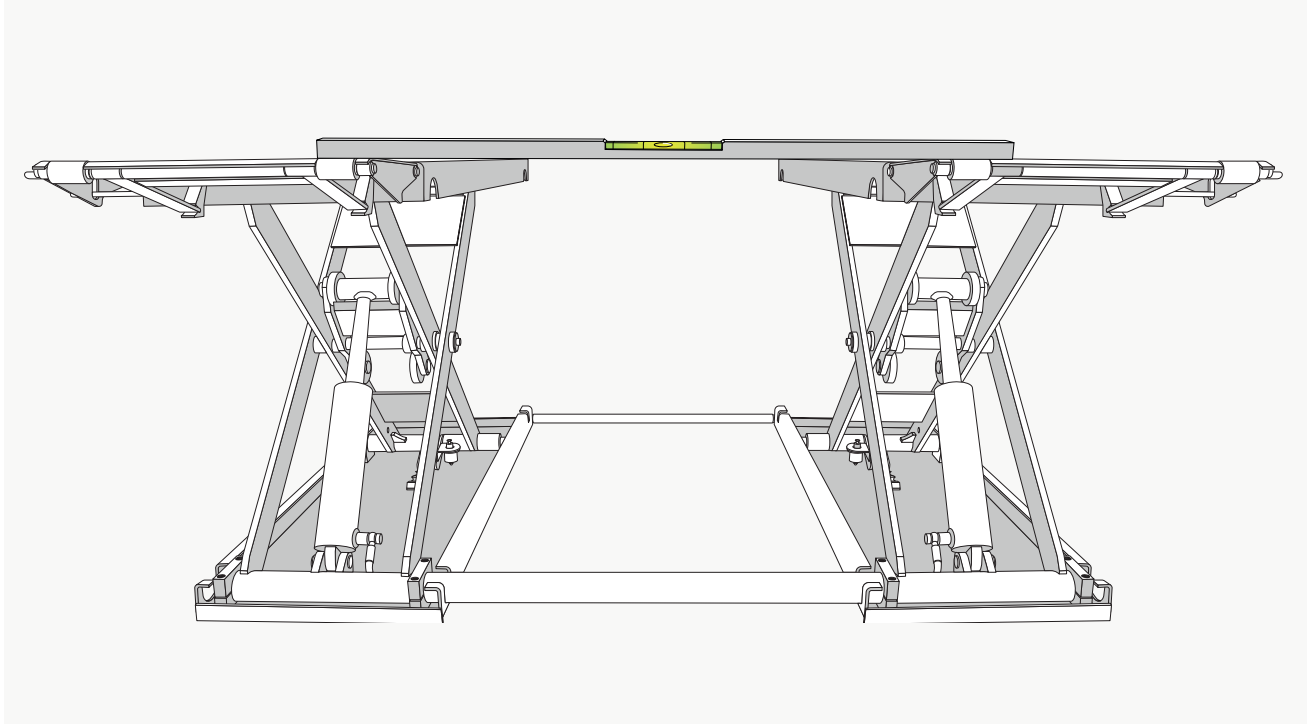

Nadat de procedure is voltooid, is de hefbrug weer klaar voor gebruik. Een lichte asynchronie van de klikgeluiden van de vergrendelingen is geen probleem zolang de veiligheidsvergrendelingen tijdens het heffen of dalen synchroon vergrendelen. Vergrendel altijd beide veiligheidssluitingen in de gewenste positie met de vergrendelingsknop.