

Veiligheidspal wordt niet goed ontgrendeld.

Item no.: X26
Fabrikant: Krömer
EAN-Code: 0757284118838

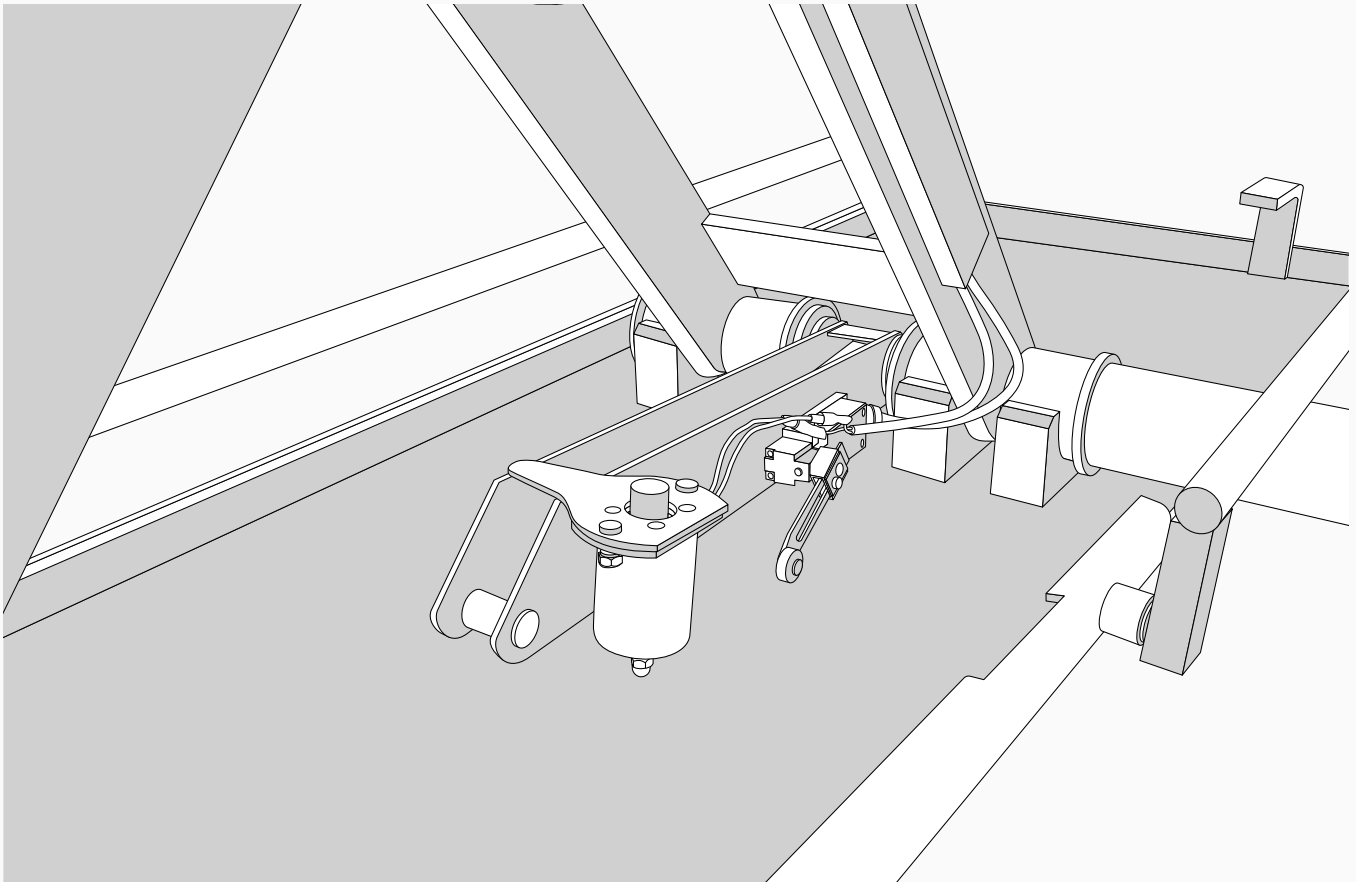

Probleem:

Bij het uitschakelen schakelt de veiligheidspal niet goed uit.



Oorzaak:

Verkeerde instelling bij installatie of ontbrekende moer op veiligheidsvangmagneten



Oplossing:

Reinigen van de grendel
De bout aanpassen met een extra moer
Buigen van de veiligheidspal

Pagina 2



Geen enkel voertuig mag zich tijdens het proces op het platform bevinden.

Item no.: X26
Fabrikant: Krömer
EAN-Code: 0757284118838

1 Reinig / vervang de bout

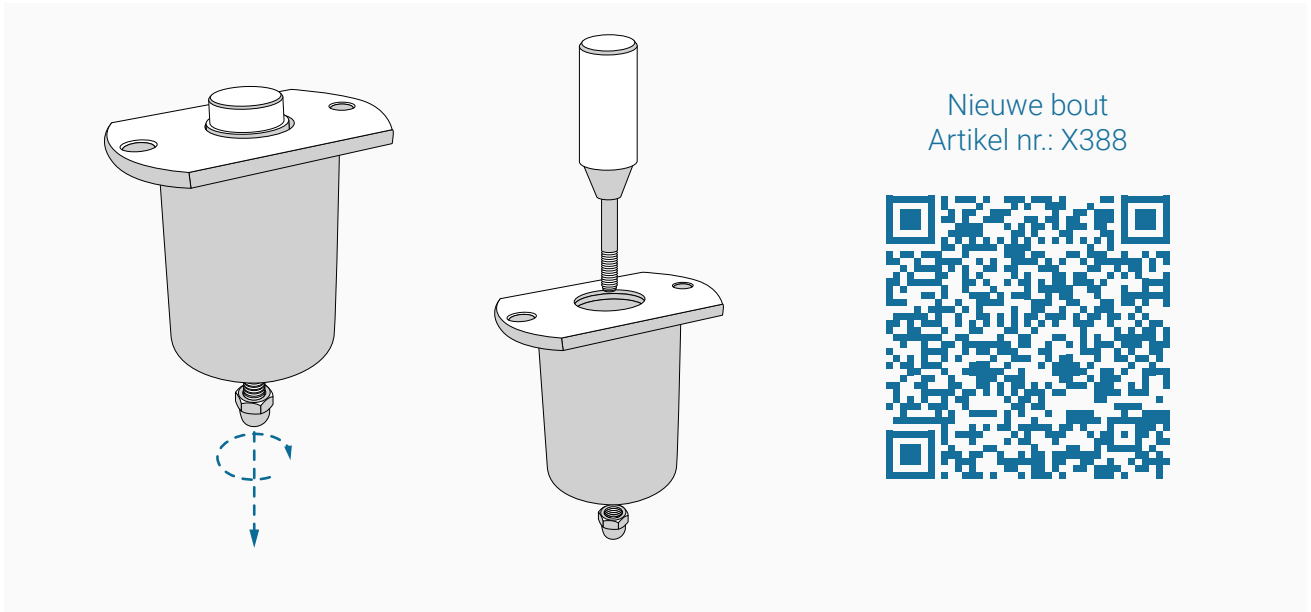

Draai de onderste moer van de elektromagneet los en verwijder de bout. Reinig de bout met wasbenzine en plaats hem terug. Als de bout te krom is, bestel dan een nieuwe.

2 Stel de bout af met een moer

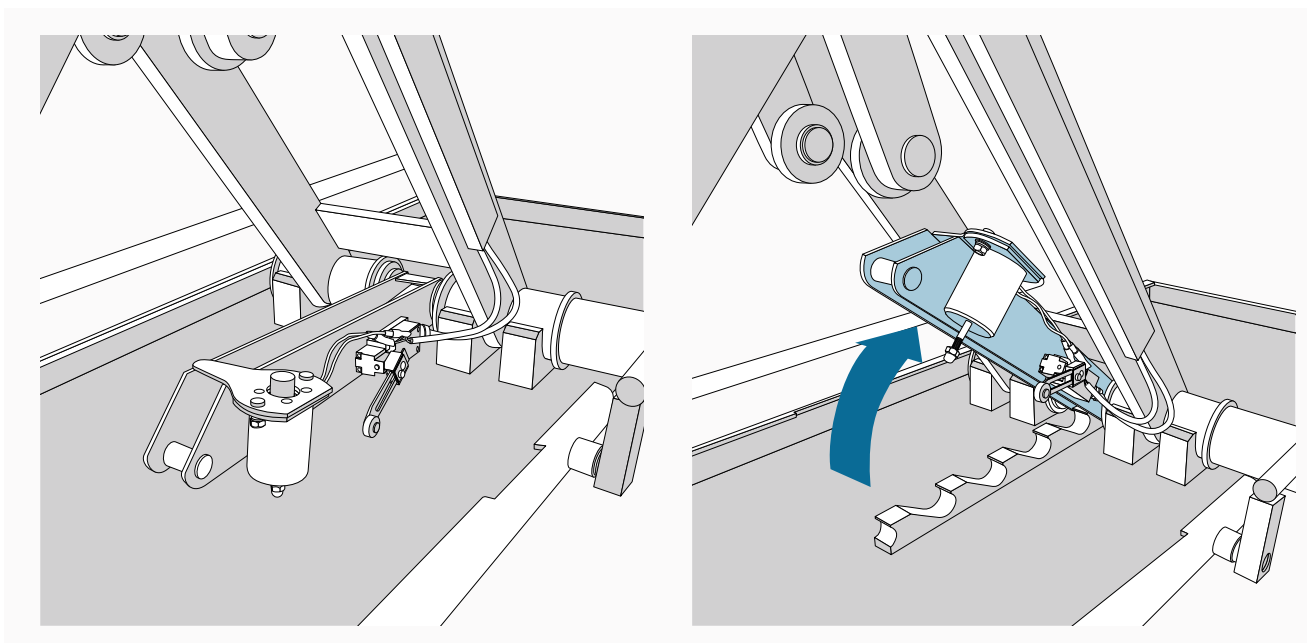

Klap de pal omhoog om bij de elektromagneet te kunnen voor afstelling en verwijder de dopmoer op de borgbout.



Geen enkel voertuig mag zich tijdens het proces op het platform bevinden.

Item no.: X26
Fabrikant: Krömer
EAN-Code: 0757284118838

2.1 De extra moer plaatsen

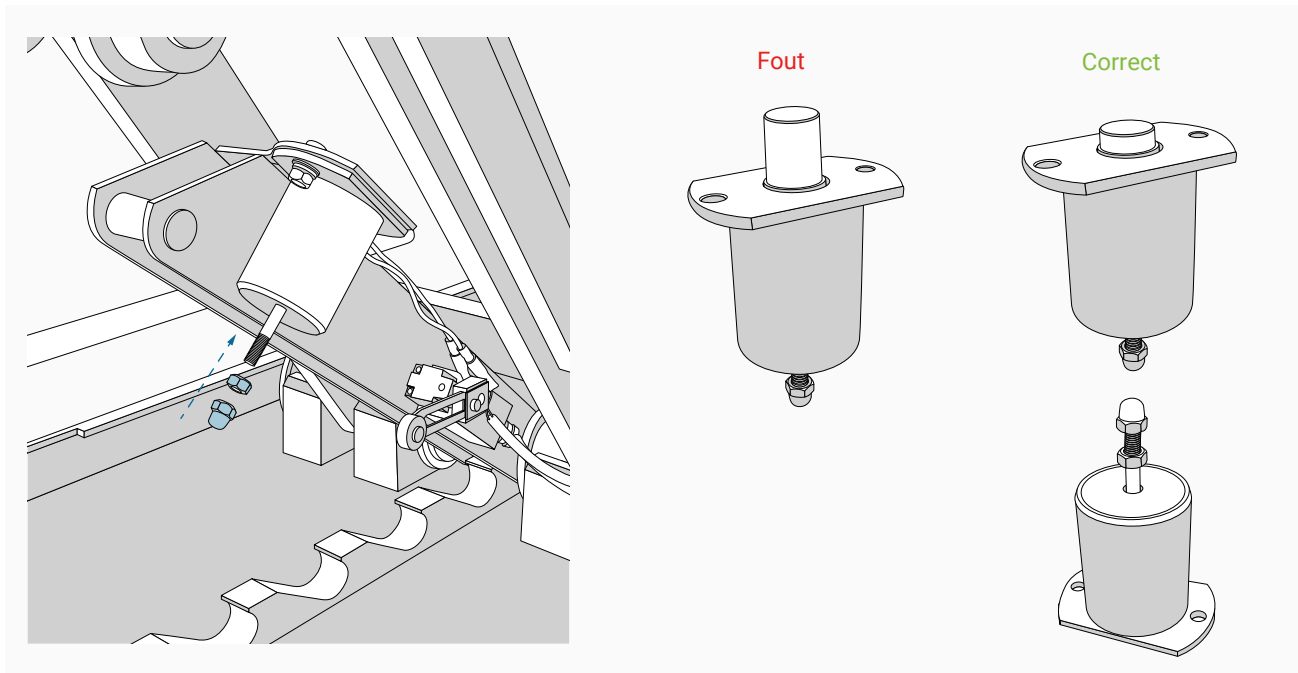

Schroef eerst de moer op de borgbout en dan de dopmoer om de hoogte van de magneet aan te passen. De bout mag maximaal 15 mm uit de solenoïde steken, zoals rechts afgebeeld.

3 Buigen van de veiligheidspal

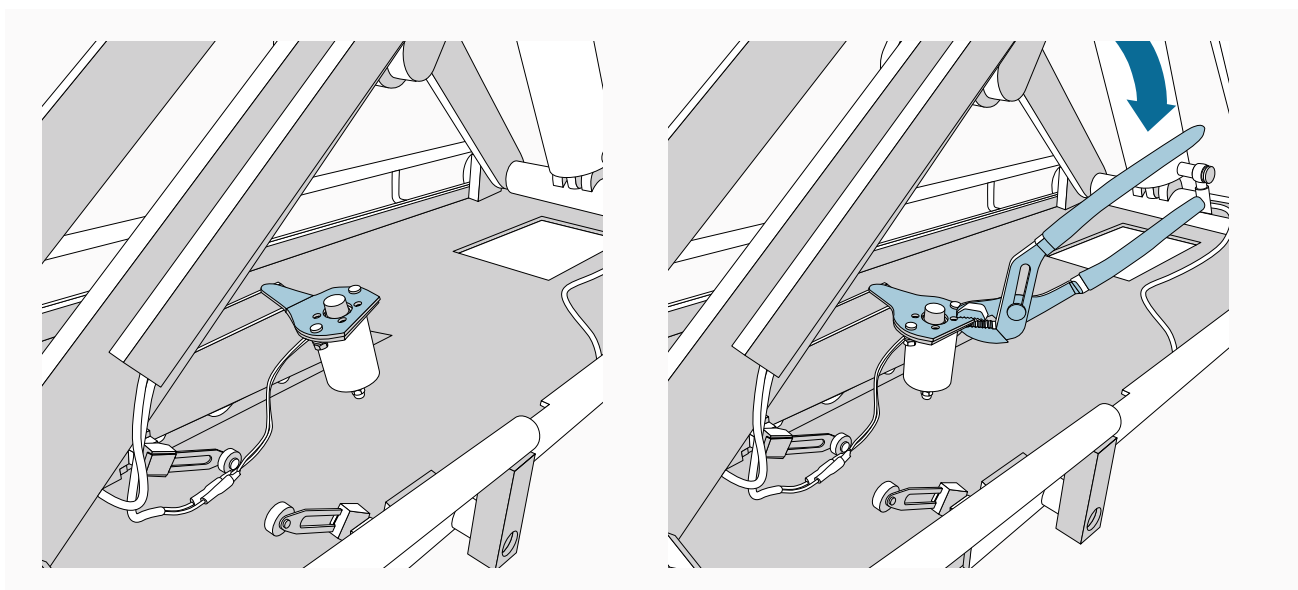

Tijdens de installatie of het proefdraaien kan de houder van de elektromagneet worden verbogen, waardoor de ontgrendeling niet correct verloopt. In dat geval moet de houder voorzichtig worden teruggebogen.