

Instellen van de hefkracht en daalsnelheid van de 4-koloms hefbrug

Item no.: FP41
Fabrikant: Krömer
EAN-Code: 0757284115837



- !** **Probleem:** Met gewicht gaat het hefbrug maar langzaam omhoog.
- ?** **Oorzaak:** De hefkracht moet veranderd worden.
- ⚙️** **Oplossing:** Open de hef ventiel of aftapkraan van de motor.

Pagina 2

Zorg er eerst voor dat het hefbrug niet geladen is.

Item no.: FP41
Fabrikant: Krömer
EAN-Code: 0757284115837

1 Verander de hefkracht

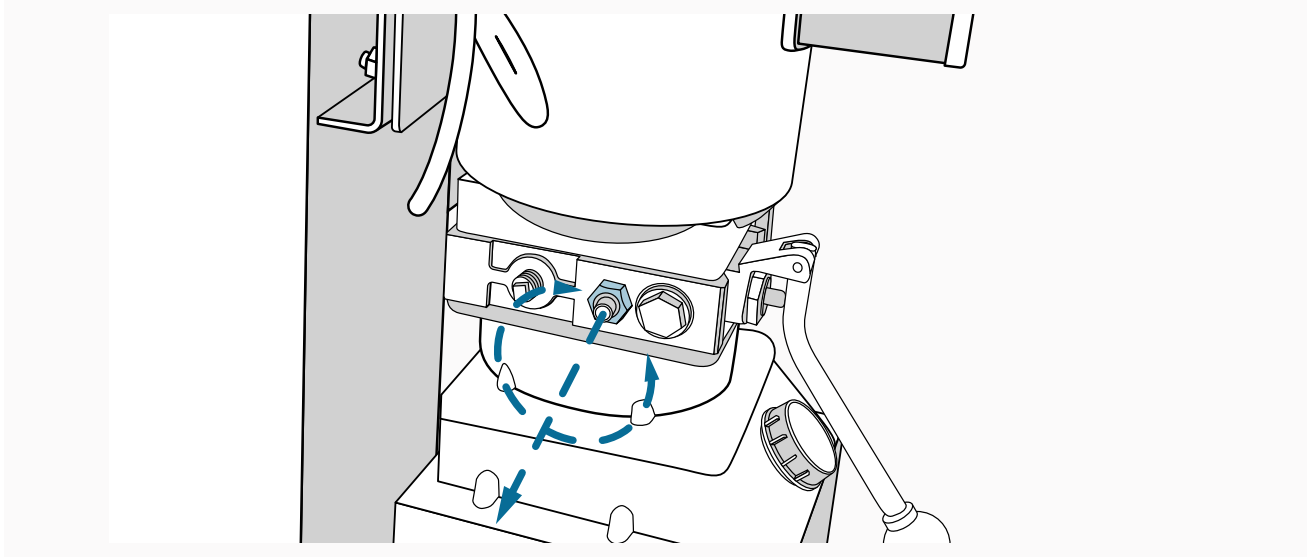

Om de hefkracht te wijzigen, opent of sluit u de hefkrachtklep op de motor. Dichtdraaien = meer druk = meer hefkracht. Bij het openen wordt de druk uit het systeem gehaald, en het platform zou met minder hefkracht omhoog gaan.

2 De afvoersnelheid wijzigen

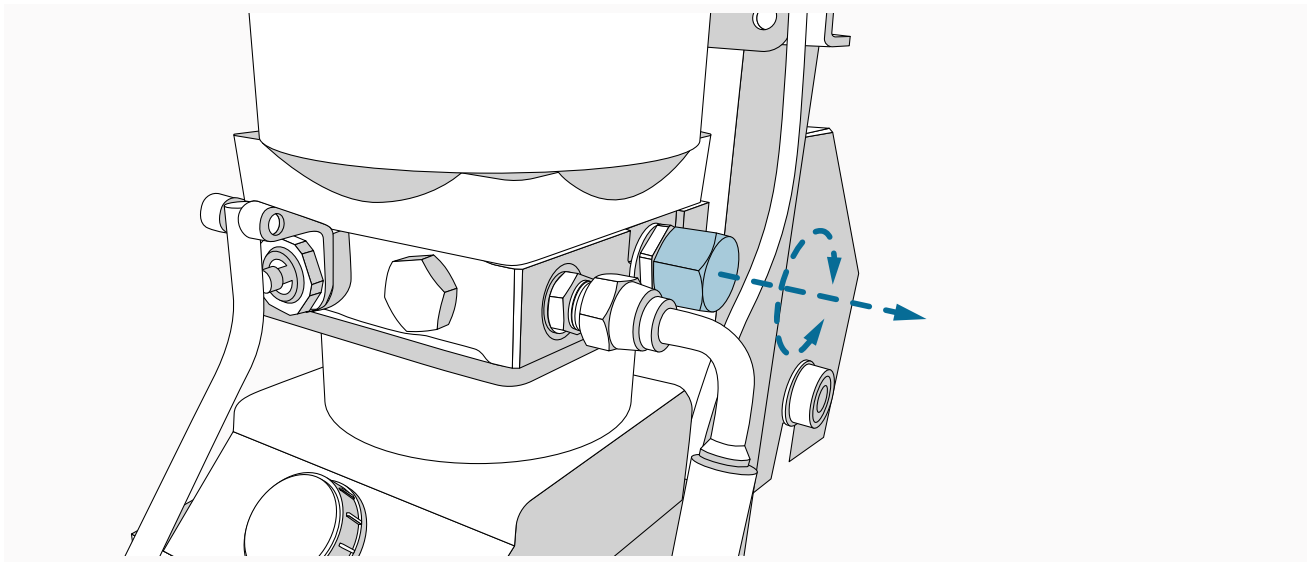

Om de afvoersnelheid te wijzigen, moet de afvoerklap worden geopend of gesloten. Om de trap sneller te laten leeglopen, moet de klep worden opengedraaid.



Zo stel je de hefkracht en daalsnelheid van het platform in.