

Aanpassing van de daalsnelheid

Stel de daalsnelheid in op het ventiel



Vraag:

Hoe kan de daalsnelheid van het Kroemer hefbrug worden aangepast?



Lösung:

De daaltijd kan worden beïnvloed door de aftapkraan aan of uit te draaien. *vanaf Pagina 2*

1 Bedieningspaneel openen

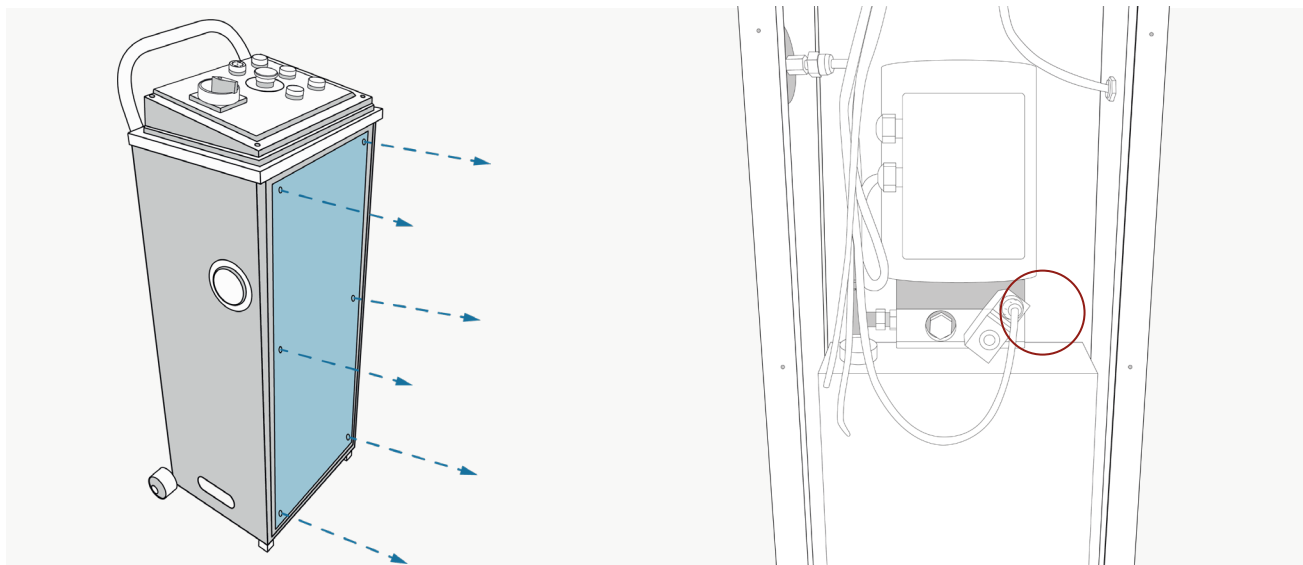

De ventiel voor het instellen van de afvoersnelheid bevindt zich rechts boven de tank.

2 Ventiel zoeken

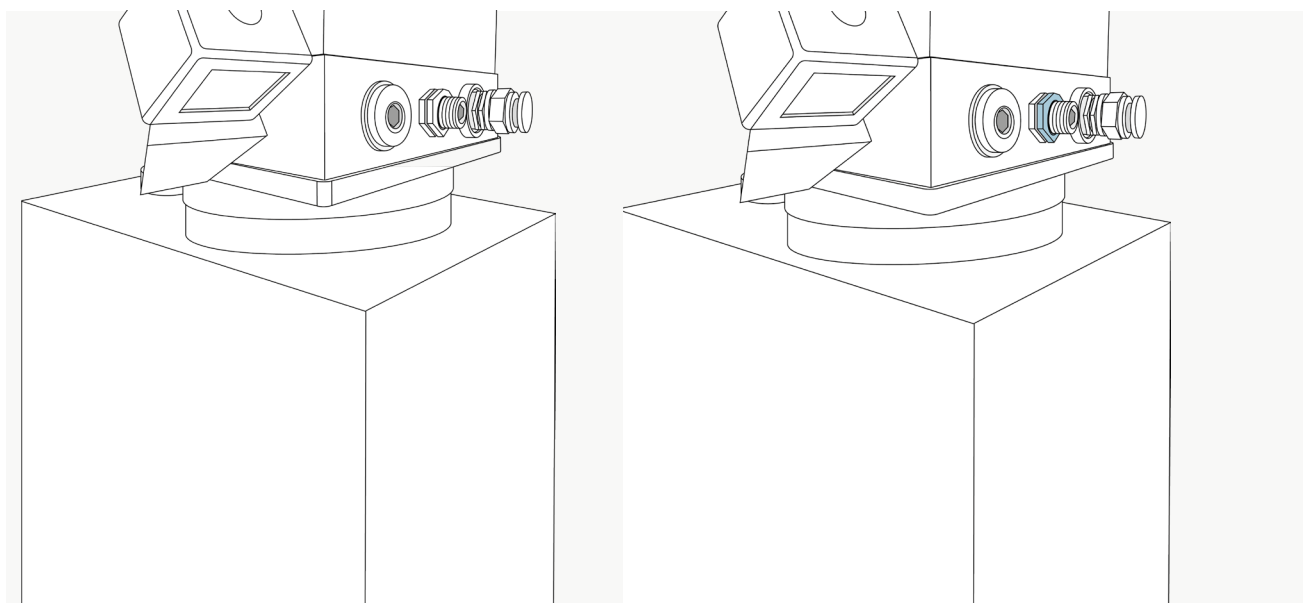

Het aftapventiel bevindt zich in het midden en kan worden gebruikt om de aftapsnelheid aan te passen. Het is voorzien van een borgmoer om te voorkomen dat het ventiel onbedoeld losraakt.

3 De borgmoer losdraaien

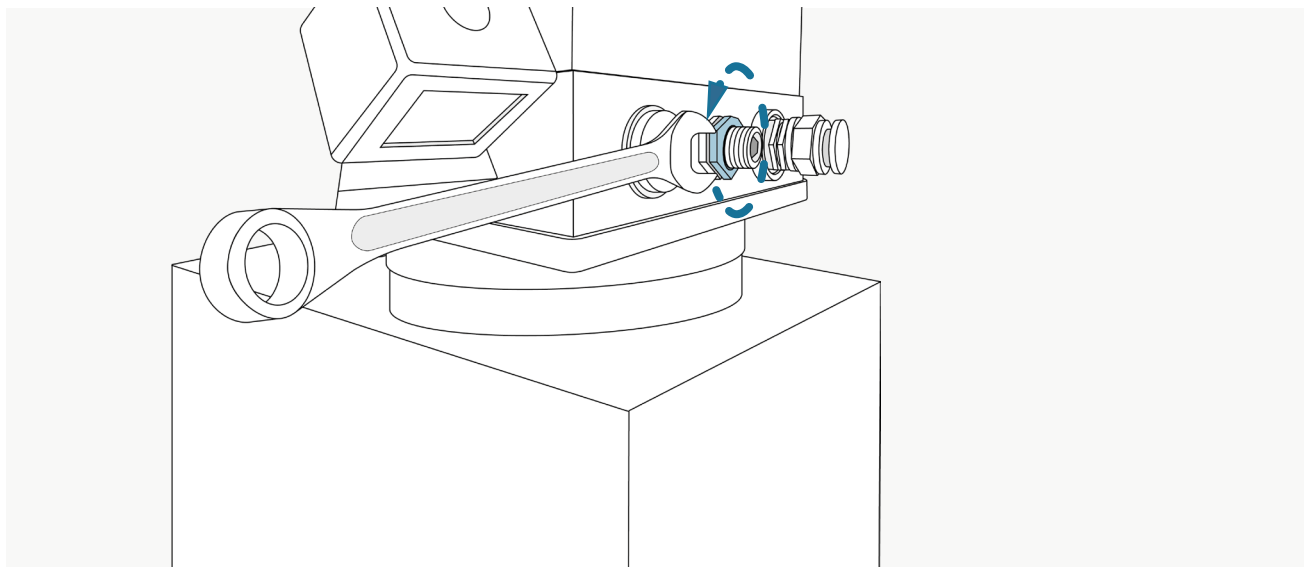

Om de ventiel te kunnen afstellen, moet de borgmoer eerst worden losgedraaid, hiervoor is een ringsleutel nodig.

4 Het daalventiel afstellen

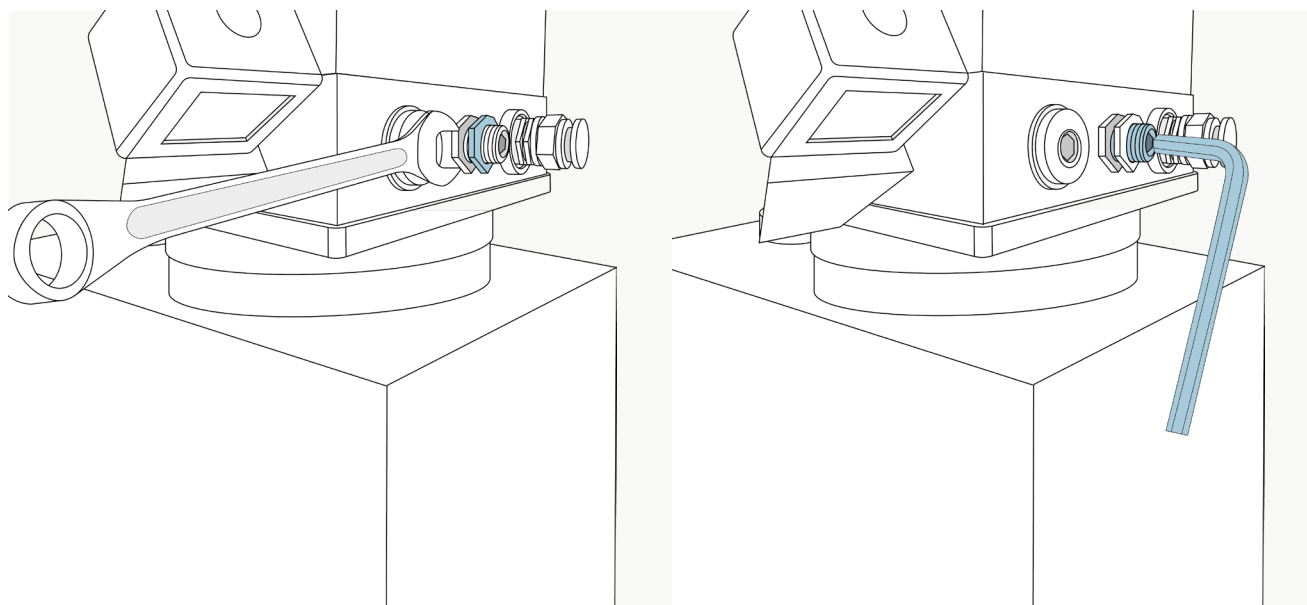

Als de borgmoer is losgedraaid, kan het ventiel met een inbussleutel worden los- of vastgedraaid. Laat het podium nu vanuit een verhoogde positie zakken om de juiste snelheid te kunnen instellen.

5 De borgmoer vastdraaien

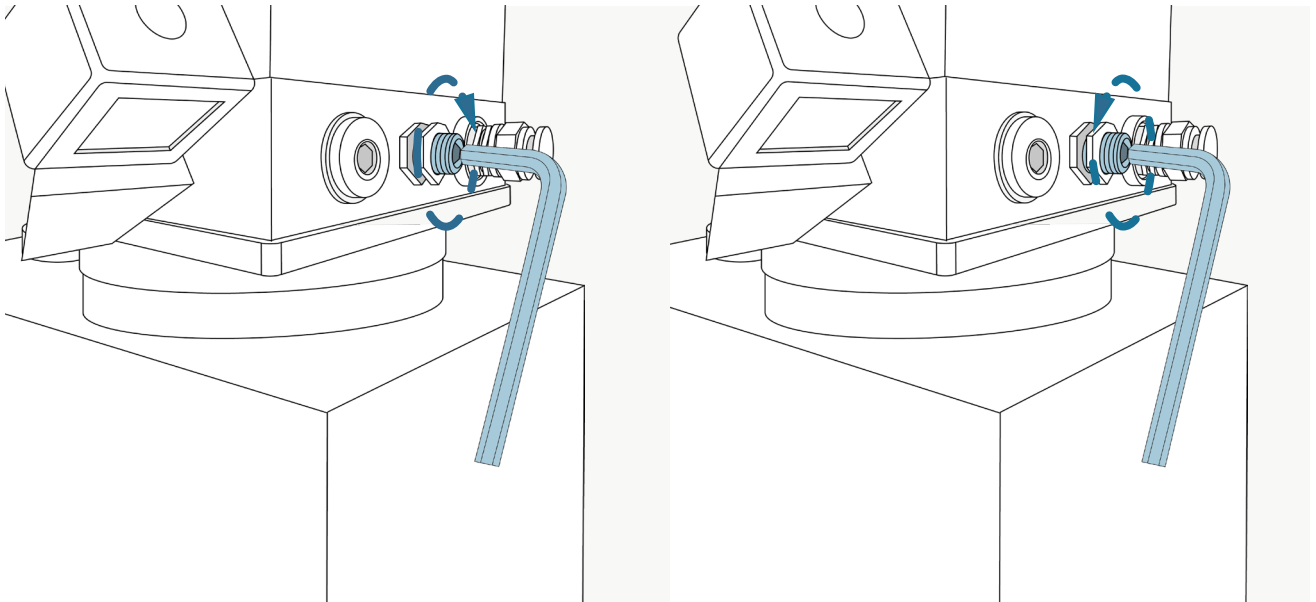

Als de daalsnelheid moet worden verhoogd, moet de ventiel open worden gedraaid, d.w.z. naar links.
Als de snelheid moet worden verlaagd, moet de ventiel iets worden gesloten, d.w.z. naar rechts.

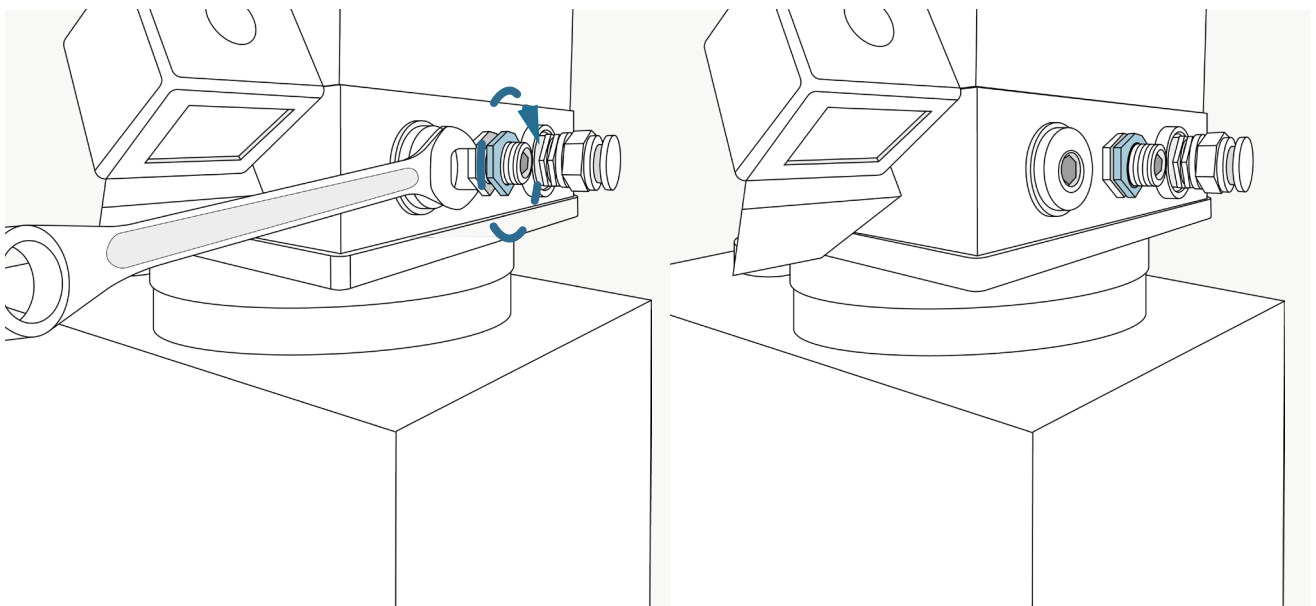

Als de snelheid naar wens is afgesteld, moet de borgmoer weer worden aangedraaid.



Het Kroemer hefbrug daalt nu met de gewenste snelheid.